



NH11B-01



NHB11-02



NH11B-03

ASPIRAPOLVERE SENZA FILO COD. NH11B-01, NHB11-02, NH11B-03
CORDLESS VACUUM CLEANER COD. NH11B-01, NHB11-02, NH11B-03
MOD. CJ-C11B-1, CJ-C11B-2, CJ-C11B
MANUALE UTENTE/USER MANUAL

INTRODUZIONE

Grazie per aver scelto NH11B, l'aspirapolvere senza filo NECCHI che grazie alla sue prestazioni e versatilità sarà lo strumento ideale per le pulizie domestiche.

Si prega di leggere attentamente il presente manuale in modo da utilizzare NH11B nella maniera migliore, e di conservarlo per utilizzi futuri.

NOTA:

NECCHI si riserva il diritto di apportare modifiche migliorative al prodotto senza preventiva comunicazione.

CONTENUTO DELLA CONFEZIONE:

- Aspirapolvere NH11B
- Manuale d'uso, sicurezza e garanzia

INFORMAZIONI RELATIVE ALLA SICUREZZA

ATTENZIONE: Si prega di prestare attenzione a queste istruzioni, poiché il costruttore non si assume alcuna responsabilità se l'utente non segue le raccomandazioni o utilizza l'aspirapolvere in maniera impropria. Si raccomanda di leggere le seguenti avvertenze.

LEGGERE QUESTE ISTRUZIONI PRIMA DI USARE L'APPARECCHIO

- Dopo aver tolto l'imballaggio assicurarsi dell'integrità dell'apparecchio. In caso di dubbio non utilizzare l'apparecchio e rivolgersi a personale professionalmente qualificato.
- Gli elementi dell'imballaggio (sacchetti di plastica, polistirolo, ecc.) non devono essere lasciati alla portata dei bambini, in quanto potenziali fonti di pericolo.
- Si raccomanda di non gettare nei rifiuti domestici i materiali costituenti l'imballaggio, ma consegnarli negli appositi centri di raccolta o smaltimento dei rifiuti, chiedendo eventualmente informazioni al gestore della nettezza urbana del proprio comune di residenza.
- Assicurarsi sempre che la tensione di rete elettrica sia uguale a quella indicata nell'etichetta dati tecnici dell'alimentatore e che l'impianto sia compatibile con la potenza dell'apparecchio.
- Prima di ogni ricarica accertarsi dell'integrità dell'alimentatore e collegarlo alla presa di corrente solo dopo aver verificato che i dati di targa siano compatibili a quelli della distribuzione elettrica. Il costruttore declina ogni responsabilità per eventuali danni a persone o cose derivanti dalla mancata osservazione di questa norma.
- Non tirare mai il cavo per scollegarlo dalla presa di corrente elettrica. Assicurarsi che il cavo non sia in contatto con superfici calde o taglienti. Non utilizzare l'alimentatore con il cavo danneggiato.
- Se il cavo di alimentazione è danneggiato, esso deve essere sostituito dal Costruttore o dal suo Servizio Assistenza Tecnica o comunque da una persona con qualifica simile, in modo da prevenire ogni rischio.
- Collegare l'alimentatore esclusivamente ad una presa di corrente alternata.
- In generale è sconsigliabile l'uso di adattatori, prese multiple e/o prolunghe. Qualora il loro uso si rendesse indispensabile è necessario utilizzare solamente adattatori e prolunghe conformi alle vigenti norme di sicurezza.
- In caso di guasto e/o cattivo funzionamento dell'apparecchio, non utilizzarlo, spegnerlo e non manometterlo. Per l'eventuale riparazione rivolgersi solamente ad un centro autorizzato dal costruttore e richiedere l'utilizzo di ricambi originali. Il mancato rispetto di quanto sopra può compromettere la sicurezza dell'apparecchio, nonché far decadere la garanzia.

Questo apparecchio dovrà essere destinato solo all'uso per il quale è stato espressamente concepito. Ogni altro uso è da considerarsi improprio e quindi pericoloso, nonché far decadere la garanzia. Il costruttore non può essere considerato responsabile per eventuali danni derivati da usi impropri, erronei ed irragionevoli.

- L'installazione deve essere effettuata secondo le istruzioni del costruttore. Una errata installazione può causare danni a persone, animali o cose, nei confronti dei quali il costruttore non può essere considerato responsabile.
- Per evitare surriscaldamenti pericolosi si raccomanda di svolgere in tutta la sua lunghezza il cavo di alimentazione dell'alimentatore.
- Non appoggiare nulla sul cavo di alimentazione e non utilizzare l'alimentatore con il cavo di alimentazione avvolto.

Per evitare scosse elettriche potenzialmente pericolose:

- Non caricare o utilizzare l'apparecchio all'aperto.
- Fare eseguire la riparazione solo da officine specializzate. Non aprire mai l'apparecchio da soli. Interventi non eseguiti da un tecnico specializzato potrebbero provocare lesioni fisiche.
- Prima di accendere l'aspirapolvere portatile, assicurarsi che la tensione di rete corrisponda a quella indicata nei dati tecnici dell'apparecchio. Non toccare mai l'alimentatore o l'apparecchio con le mani bagnate o umide.
- Non utilizzare l'adattatore con una prolunga; collegare l'alimentatore direttamente ad una presa di corrente.

Per evitare il rischio di lesioni:

- Non modificare gli accessori mentre l'apparecchio è acceso. Non utilizzare l'aspirapolvere portatile per aspirare oggetti taglienti o schegge di vetro. Non aspirare mai fiammiferi accesi, cenere ardente o mozziconi di sigarette.
- Non utilizzare l'aspirapolvere portatile per aspirare prodotti chimici, polvere di pietra, gesso, cemento o particelle simili.
- Non utilizzare l'aspirapolvere portatile per aspirare liquidi, acqua o particelle simili.
- Questo apparecchio non è adatto all'uso con sostanze infiammabili ed esplosive o liquidi chimici e aggressivi.
- Conservare sempre l'apparecchio al chiuso. Per evitare incidenti, conservare l'apparecchio in un luogo asciutto quando non viene utilizzato.
- In condizioni estreme potrebbero verificarsi perdite nelle celle della batteria. Nel caso in cui il liquido della batteria venga a contatto con la pelle o gli occhi, l'area interessata deve essere immediatamente sciacquata con acqua. Rivolgersi ad un medico.
- Questo apparecchio può essere utilizzato da bambini di età pari o superiore a 8 anni e da persone con ridotte capacità fisiche, sensoriali o mentali o con mancanza di esperienza e conoscenza se hanno ricevuto supervisione o istruzioni relative all'uso dell'apparecchio in modo sicuro e ne comprendono le rischi coinvolti. I bambini non devono giocare con l'apparecchio. La pulizia e la manutenzione da parte dell'utente non devono essere effettuate da bambini senza supervisione di un adulto.

Suggerimenti per la sicurezza:

- Utilizzare solo accessori consigliati dal produttore. L'adattatore non può essere utilizzato per altri scopi. Non trasportare mai il supporto da parete o l'adattatore tenendolo per il cavo. Non tirare il cavo quando si desidera spostare l'apparecchio.
- Afferrare sempre la spina per scollegare l'adattatore dall'alimentazione.
- Assicurarsi sempre di tenere l'aspirapolvere lontano da elementi riscaldanti, forni o altri apparecchi e superfici riscaldati.

- Assicurarsi sempre che le feritoie di ventilazione siano aperte. Un circuito di ventilazione ostruito può causare surriscaldamento e danni all'apparecchio.
- Questo prodotto contiene batterie ricaricabili. Non gettare le batterie nel fuoco e non esporle a temperature elevate. Pericolo di esplosione!
- Prestare particolare attenzione quando si utilizza l'aspirapolvere portatile sulle scale.
- Non utilizzare l'aspirapolvere portatile senza il filtro antipolvere inserito.
- Non utilizzare l'adattatore per un prodotto diverso e non tentare di caricare questo apparecchio con una stazione di ricarica diversa. Utilizzare solo la stazione di ricarica fornita con questo apparecchio.

Descrizione parti

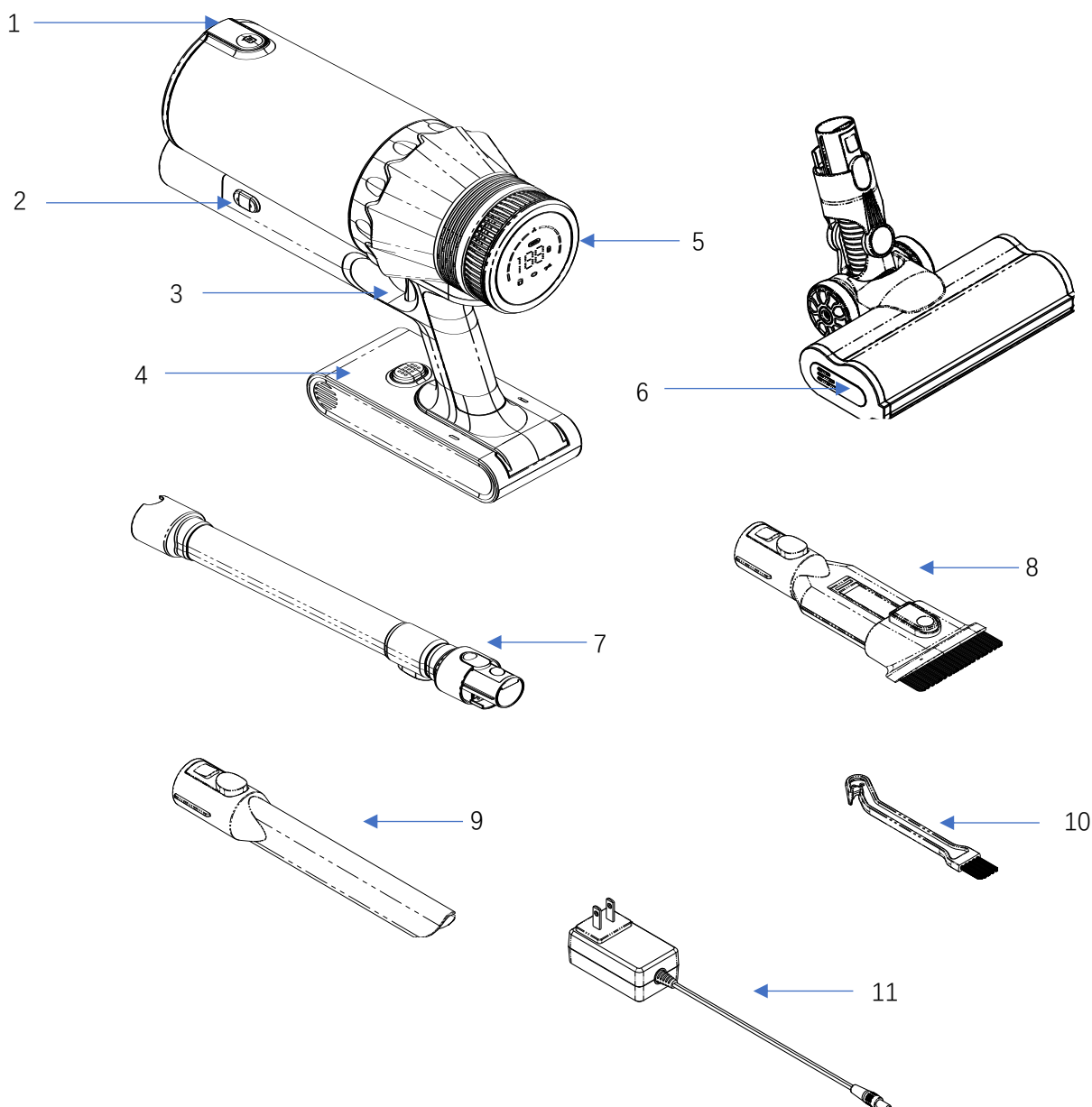

1- Pulsante svuotamento contenitore polvere	2- Pulsante di rilascio contenitore polvere	3- Interruttore ON/OFF	4- Batteria	5- Display LED
6- Spazzola motorizzata per pavimenti	7- Tubo telescopico	8- Accessorio multifunzione 2 in 1	9- Bocchetta per fughe	10- Spazzolino per pulizia
11- Alimentatore/Caricabatterie				

Assemblaggio dell'apparecchio

Nota: assicurarsi che l'aspirapolvere portatile non sia collegato al caricabatterie prima di montare il tubo elettrico.

1. Estrarre dalla scatola l'aspirapolvere portatile, il tubo telescopico e la spazzola per pavimenti.
2. Collegare la spazzola per pavimenti al tubo elettrico.
Inserire il tubo elettrico nella spazzola per pavimenti, si sentirà un "clic" quando il tubo sarà assemblato correttamente.
3. Collegare l'apparecchio al tubo telescopico.
Si prega di inserire il tubo elettrico nell'apparecchio, si sentirà un "clic" quando il tubo sarà assemblato correttamente.

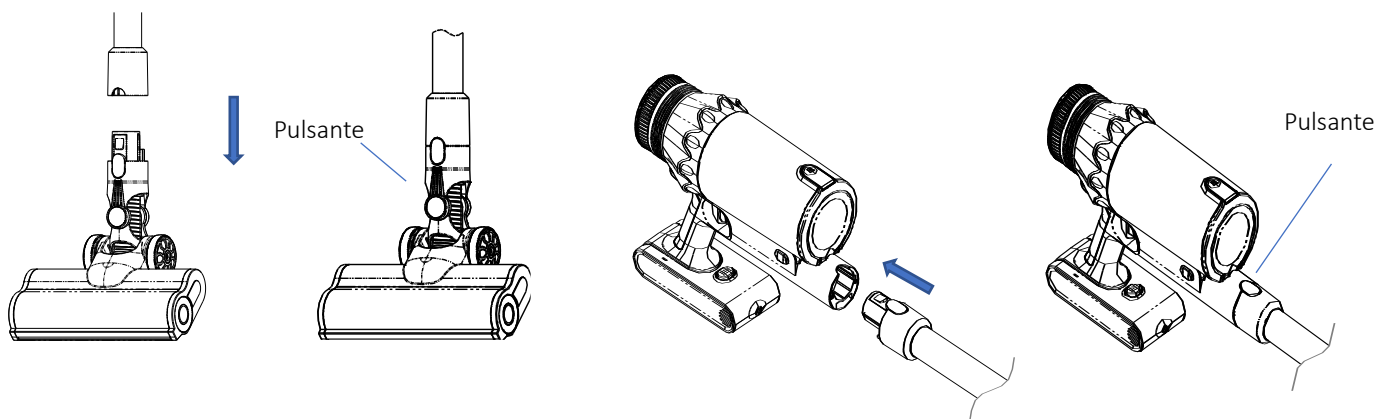

Disassemblaggio della batteria

Spingere il pulsante di rilascio della batteria e tirare nella direzione mostrata nel disegno sotto.

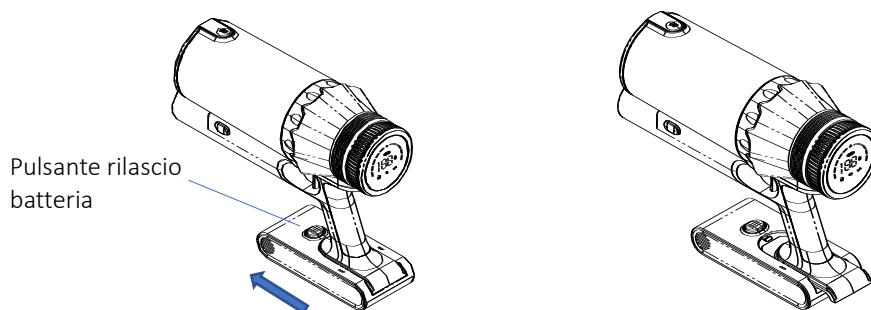

Assemblaggio degli accessori

Inserire l'accessorio, si sentirà un "clic" quando l'accessorio sarà inserito correttamente.

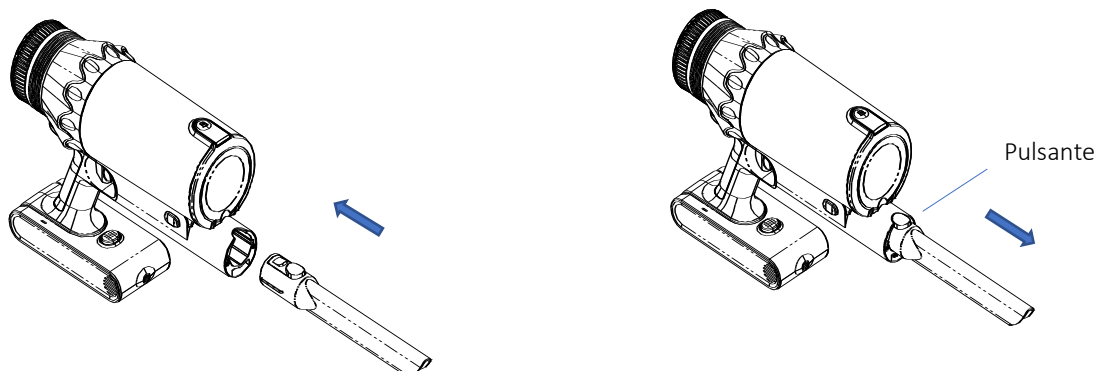

Accensione/Spengimento (ON/OFF)

Nota: estrarre il caricabatterie prima di utilizzare l'aspirapolvere. Se l'aspirapolvere è in carica o la batteria è scarica, l'aspirapolvere non funzionerà.

Premere il pulsante di accensione, l'unità è accesa; premerlo di nuovo, è OFF.

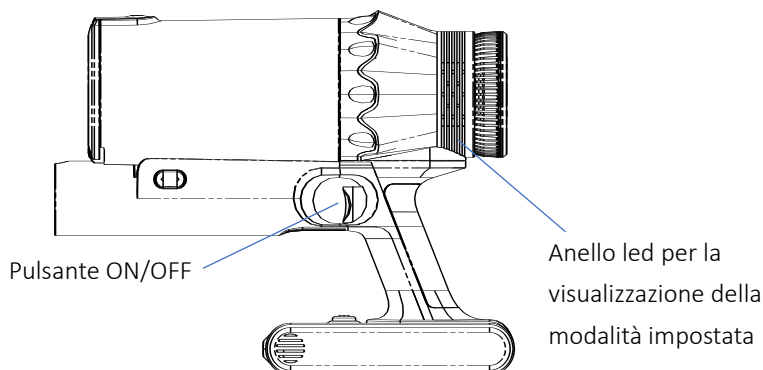

Istruzioni per l'uso del display LED

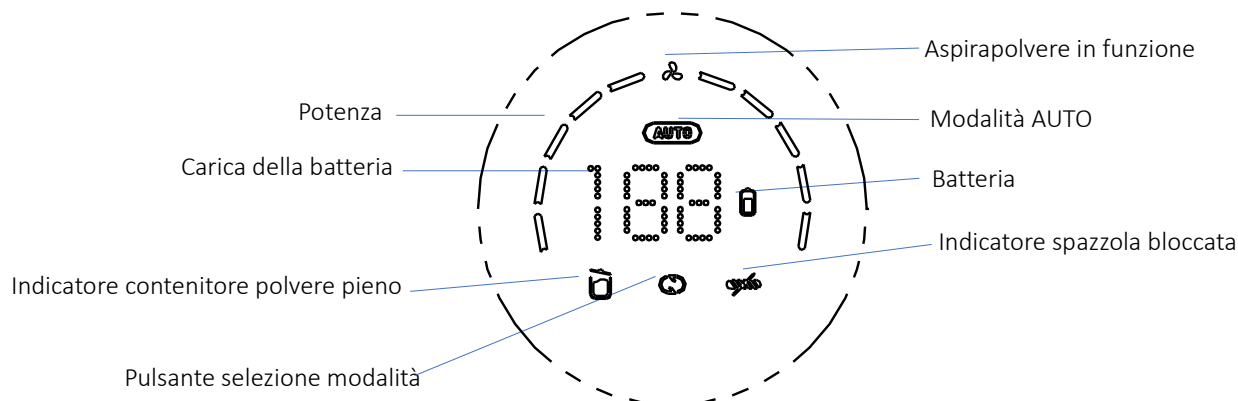

Pulsante selezione modalità: toccare il pulsante per selezionare il livello di potenza

Modalità ECO: l'aspirapolvere è impostato alla potenza minima che garantisce il minimo consumo della batteria (anello led di colore verde e due led rossi accesi).

Modalità AUTO: la potenza viene regolata automaticamente in base alla quantità di polvere da aspirare. Il LED AUTO è acceso (luce verde) quando l'unità è in modalità automatica.

Modalità MID: l'aspirapolvere è impostato ad una potenza intermedia (anello led di colore blu e cinque led rossi accesi).

Modalità MAX: l'aspirapolvere è impostato alla potenza massima (anello led di colore rosso e 10 led rossi accesi).

Indicatore spazzola bloccata: l'indicatore di spazzola bloccata lampeggia quando la spazzola è bloccata da corpi estranei che devono essere puliti.

Indicatore contenitore polvere pieno: l'indicatore di colore rosso lampeggia quando il contenitore della polvere è pieno. Il contenitore deve essere svuotato e pulito.

Carica della batteria: l'indicatore mostra un numero quando l'unità è in carica o in funzione. La carica della batteria è completa quando l'indicatore mostra il numero "100".

Batteria: l'indicatore lampeggia quando l'aspirapolvere deve essere caricato; la luce blu lampeggia durante la ricarica, rimane blu quando è completamente carica.

Il display si spegnerà circa 10 minuti dopo che l'aspirapolvere è stato completamente caricato.

Indicatore di stato della batteria

Ricarica della batteria separatamente: la luce blu lampeggia durante la ricarica, la luce blu è fissa quando la carica è completata.

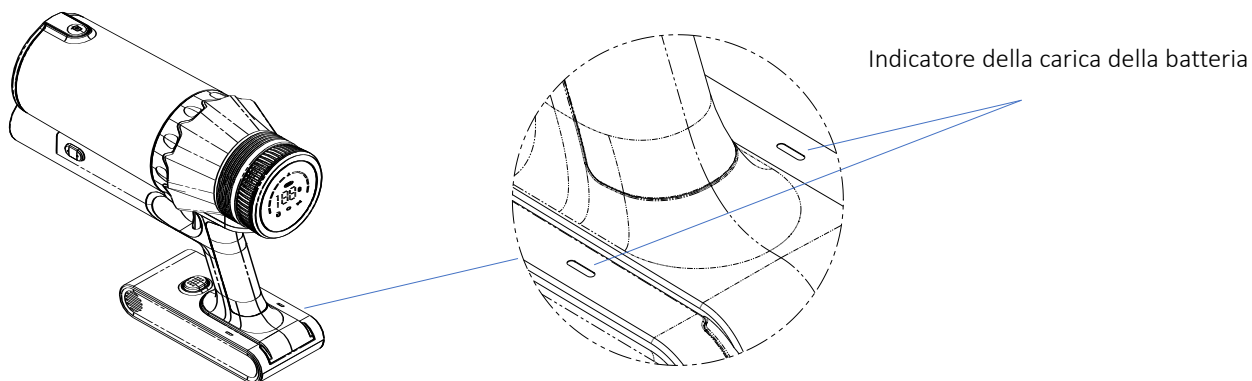

Ricaricare l'aspirapolvere

Nota: l'aspirapolvere portatile non funziona quando è in carica con il caricabatterie.

1. Posizionare l'unità o l'aspirapolvere portatile vicino a una presa di corrente elettrica e collegare il caricabatterie.
2. Collegare il caricabatterie alla presa di ricarica. La spia dell'indicatore dello stato della batteria si illuminerà dinamicamente per indicare che l'aspirapolvere è collegato al caricabatterie e che l'unità è in carica.
3. Quando è completamente carico, sullo schermo verrà visualizzato "100" e la luce blu sulla batteria rimarrà fissa. Lo schermo si spegnerà 10 minuti dopo la ricarica completa.

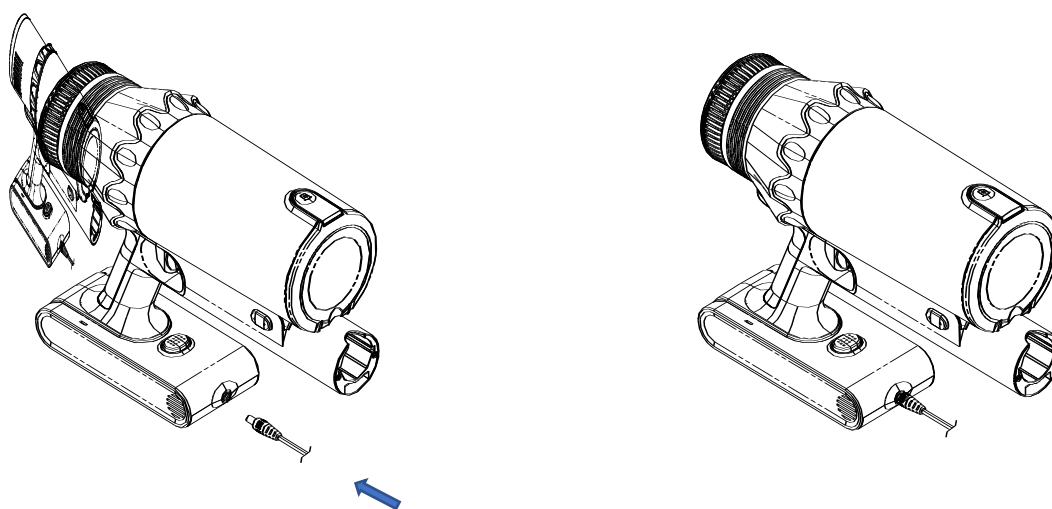

Disassemblaggio e assemblaggio del contenitore della polvere

Premere il pulsante di rilascio del contenitore ed estrarlo dalla sua sede come mostrato nel disegno

2-Sollevare il contenitore

3-Estrarre il contenitore

1-Premere il pulsante

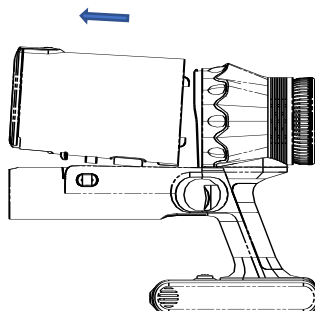
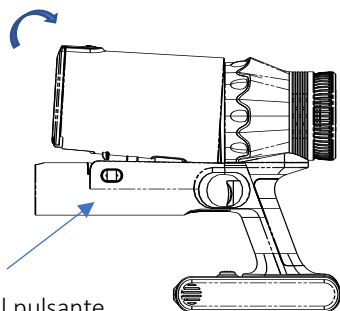

Mettere il contenitore della polvere nella posizione corretta e premere fino a sentire "clac"

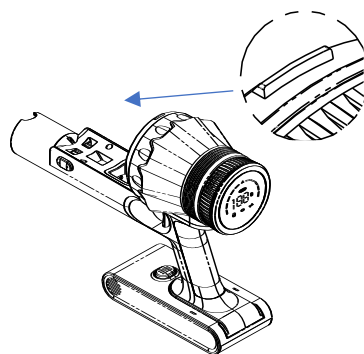
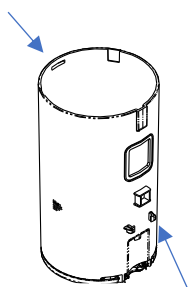

Inserire il contenitore e spingere in basso

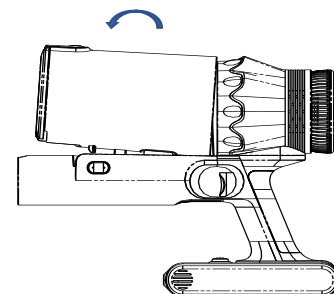
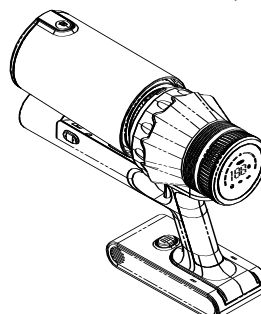

Svuotare il contenitore della polvere

Nota: per ottenere le migliori prestazioni, svuotare il contenitore della polvere e pulire il filtro della polvere dopo 5 pulizie. Premere il pulsante di rilascio della polvere, svuotare il contenitore della polvere e quindi chiudere il coperchio inferiore.

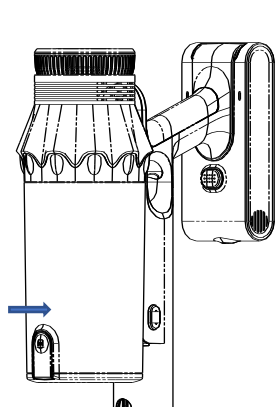

MAX line

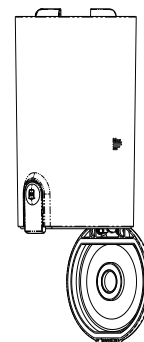
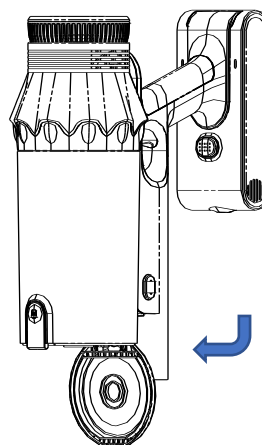
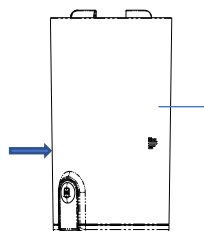

Premere il pulsante di rilascio

Manutenzione quotidiana

Pulizia del contenitore polvere e del filtro

1. Sollevare il filtro dagli appositi incavi e rimuoverlo dal contenitore.
2. Separare il filtro hepa dal cono multicyclonico.
3. Pulire I filtri dalla polvere scuotendoli delicatamente. I filtri possono essere anche lavati con acqua e asciugati perfettamente prima di essere riassemblati.

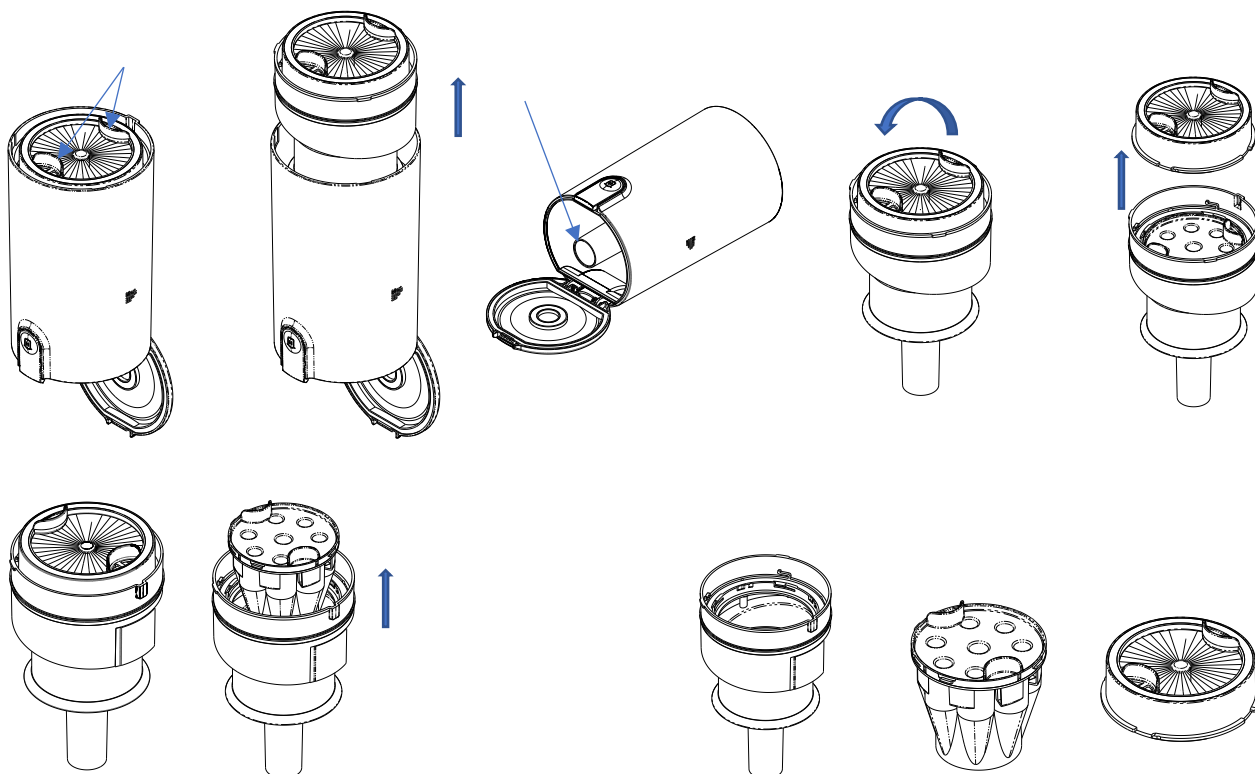

Assemblaggio dei filtri



ATTENZIONE: Assemblare i filtri correttamente per evitare che la polvere possa arrivare al motore e danneggiare l'apparecchio.

1. Riposizionare I filtri all'interno del contenitore della polvere.
2. Assicurarsi di allineare i filtri come indicato nel disegno sotto.

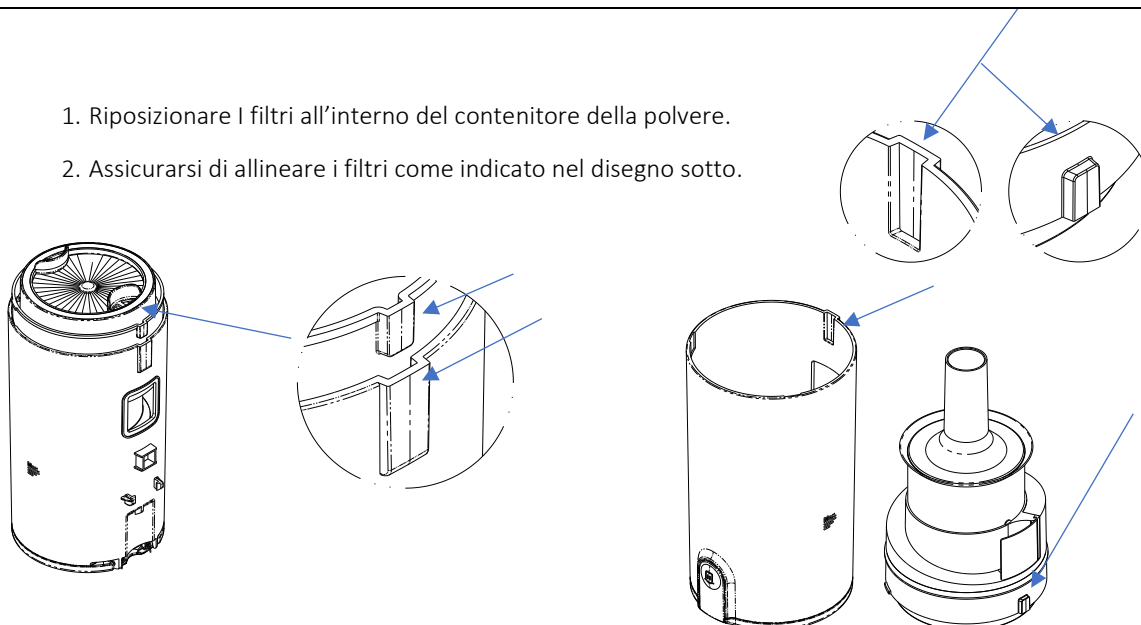

Pulizia della spazzola motorizzata

Rimuovere la spazzola dall'aspirapolvere prima di pulirla.

1. Premere il pulsante di rilascio del rullo.
2. Rilasciare il pulsante.
3. Ruotare il rullo ed estrarlo dalla sua sede.

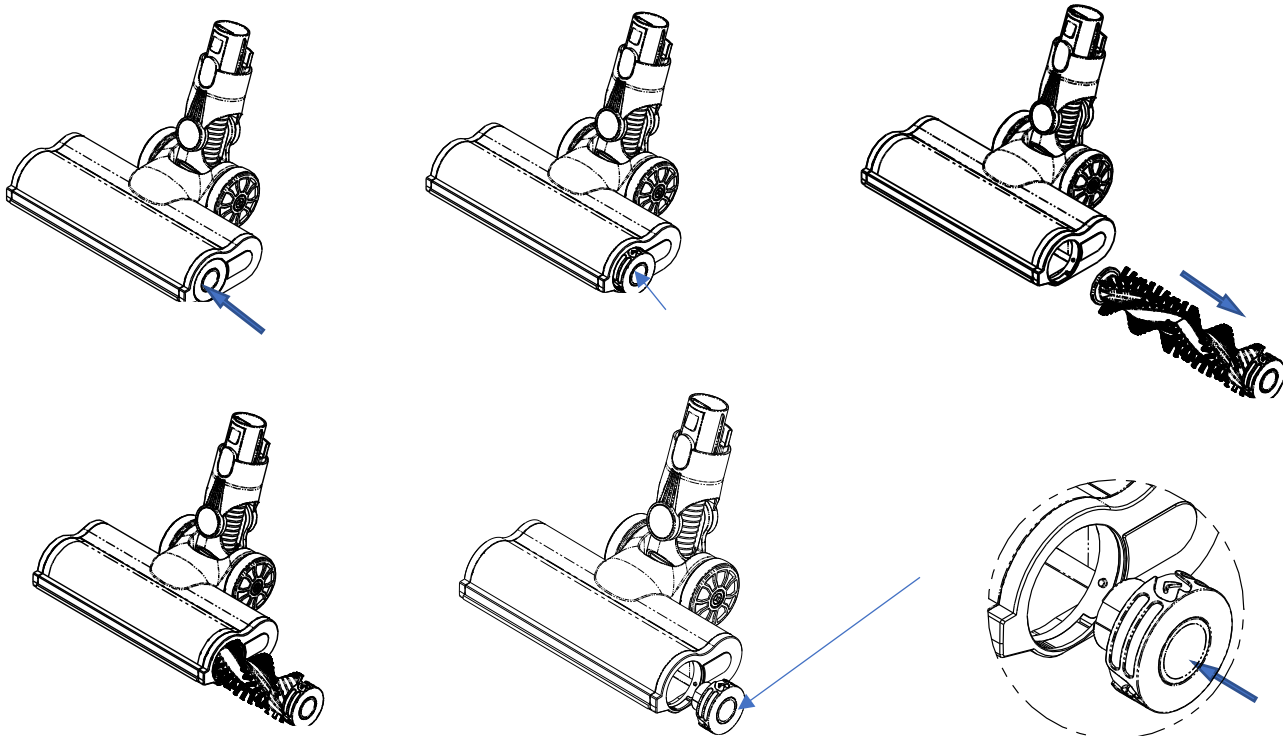

Manutenzione

Tutta la manutenzione deve essere eseguita dopo lo spegnimento dell'aspirapolvere.

2. Pulire regolarmente il contenitore della polvere per evitare problemi.
3. Si consiglia di sostituire il filtro HEPA ogni 3-6 mesi a seconda dell'utilizzo per garantire le migliori prestazioni dell'aspirapolvere.
4. Riporre l'aspirapolvere in un luogo asciutto.
5. Non appoggiare oggetti sopra l'aspirapolvere.

Risoluzione problemi

Nota: spegnere l'aspirapolvere quando si verifica qualcosa come di seguito per evitare qualsiasi pericolo.

Problema	Causa	Soluzione
L'aspirapolvere non si accende	Batteria scarica	Caricare la batteria
	Assenza di batteria	Inserire la batteria nell'aspirapolvere
	Problemi di altra natura	Rivolgersi all'assistenza tecnica
Rumore anomalo	Contenitore polvere pieno, qualcosa blocca il passaggio dell'aria	Svuotare il contenitore della polvere e pulire il rullo della spazzola
Scarsa potenza	Contenitore polvere pieno, qualcosa blocca il passaggio dell'aria	Svuotare il contenitore della polvere e pulire il rullo della spazzola.
	Scarsa potenza	Caricare la batteria
Perdita di polvere	Filtro rotto	Sostituire il filtro
	Assenza di filtro	Installare il filtro nel contenitore polvere
L'aspirapolvere non si carica	Il caricabatteria non è inserito nella presa elettrica	Inserire il caricabatteria nella presa elettrica
	Caricabatteria rotto	Sostituire il caricabatteria
	Problemi di altra natura	Rivolgersi all'assistenza tecnica

CARATTERISTICHE TECNICHE COD. NH11B-01

Potenza: 120W
Motore: DC
Batteria: Li-ion 22,2V, 2000mAh
Tecnologia multiciclonica con filtro hepa
Capacità contenitore polvere: 0,6 L
Autonomia: fino a 40'
Tempo di ricarica 4-4,5h
Rumorosità: ≤78 dBA
Dimensioni prodotto: 329*105*247mm
Peso netto 2,6 Kg – Peso Lordo 3,2 Kg

CARATTERISTICHE TECNICHE COD. NH11B-02

Potenza: 250W
Motore: BLDC
Batteria: Li-ion 25,9V, 2000mAh
Tecnologia multiciclonica con filtro hepa
Capacità contenitore polvere: 0,6 L
Autonomia: fino a 45'
Tempo di ricarica 4-4,5h
Rumorosità: ≤76 dBA
Dimensioni prodotto: 329*105*247mm
Peso netto 2,6 Kg – Peso Lordo 3,2 Kg

CARATTERISTICHE TECNICHE COD. NH11B-03

Potenza: 500W
Motore: BLDC
Batteria: Li-ion 29,6V, 2000mAh
Tecnologia multiciclonica con filtro hepa
Capacità contenitore polvere: 0,6 L
Autonomia: fino a 50'
Tempo di ricarica 4-4,5h
Rumorosità: ≤80 dBA
Dimensioni prodotto: 329*105*247mm
Peso netto 2,6 Kg – Peso Lordo 3,2 Kg

INFORMAZIONI AGLI UTENTI DI APPARECCHIATURE DOMESTICHE**TRATTAMENTO E SMALTIMENTO PRODOTTO A FINE VITA**

Ai sensi del Decreto Legislativo N° 49 del 14 Marzo 2014 “Attuazione della Direttiva 2012/19/UE sui rifiuti di apparecchiature elettriche ed elettroniche (RAEE)”.



Il simbolo del cassonetto barrato riportato sull'apparecchiatura indica che il prodotto alla fine della propria vita utile deve essere raccolto separatamente dagli altri rifiuti. L'utente dovrà, pertanto, conferire l'apparecchiatura integra dei componenti essenziali giunta a fine vita agli idonei centri di raccolta differenziata dei rifiuti elettronici ed elettrotecnici, oppure riconsegnarla al rivenditore al momento dell'acquisto di nuova apparecchiatura di tipo equivalente, in ragione di uno a uno, oppure 1 a zero per le apparecchiature aventi lato maggiore inferiore a 25 cm.

L'adeguata raccolta differenziata per l'avvio successivo dell'apparecchiatura dimessa al riciclaggio, al trattamento e allo smaltimento ambientale compatibile contribuisce ad evitare possibili effetti negativi sull'ambiente e sulla salute e favorisce il riciclo dei materiali di cui è composta l'apparecchiatura. Lo smaltimento abusivo del prodotto da parte dell'utente comporta l'applicazione delle sanzioni amministrative di cui al D.Lgs n. Decreto Legislativo N° 49 del 14 Marzo 2014.

GARANZIA ED ASSISTENZA TECNICA

GARANZIA LEGALE

I prodotti commercializzati da NECCHI in Italia sono coperti dalla garanzia di legge gratuita prevista a favore dei consumatori, ossia degli acquirenti non professionali, agli articoli dal 128 al 135 Codice del Consumo (Decreto legislativo 06/09/2005 n. 206).

La garanzia di legge ha una durata di n. 24 mesi a partire dalla data di consegna al consumatore come sopra inteso ed è fornita dal venditore, ossia dal soggetto che gli ha fornito il prodotto, a cui il consumatore dovrà pertanto rivolgersi.

In virtù della garanzia di legge, il consumatore può chiedere al venditore, a sua scelta, (1) di riparare il bene o (2) di sostituirlo, senza spese in entrambi i casi, salvo che il rimedio richiesto sia oggettivamente impossibile o eccessivamente oneroso rispetto all'altro, così come regolamentato dall'Art. 130 comma 4.

In alternativa, ove ricorra una delle seguenti situazioni, il consumatore può richiedere, a sua scelta, (3) una congrua riduzione del prezzo o (4) la risoluzione del contratto:

- a) la riparazione e la sostituzione sono impossibili o eccessivamente onerose;
- b) il venditore non ha provveduto alla riparazione o alla sostituzione del bene entro un termine congruo
- c) la sostituzione o la riparazione precedentemente effettuata ha arrecato notevoli inconvenienti.

Nel determinare l'importo della riduzione o la somma da restituire si tiene conto dell'uso del bene.

GARANZIA CONVENZIONALE AGGIUNTIVA SUI PRODOTTI COMMERCIALIZZATI DA NECCHI IN ITALIA

In aggiunta alla garanzia legale in capo al venditore prevista a favore dei consumatori, ossia degli acquirenti non professionali, agli articoli dal 128 al 135 Codice del Consumo (Decreto legislativo 06/09/2005 n. 206), i cui diritti riconosciuti ai consumatori rimangono comunque fermi ed impregiudicati

“NECCHI” che è un marchio di BTV S.r.l - Sede Legale: Lungotevere dei Mellini, 44, Scala Valadier 2/B, 00193 - Roma (d'ora in poi NECCHI) fornisce al consumatore, sui prodotti da essa commercializzati in Italia, Repubblica di San Marino e Città del Vaticano, una propria garanzia convenzionale come di seguito definita:

1. Oggetto e durata della garanzia convenzionale:

La garanzia convenzionale riguarda “Tutti i modelli di elettrodomestici commercializzati da NECCHI, e relativi accessori”

La garanzia convenzionale consiste nella riparazione e/o sostituzione gratuita - a scelta di NECCHI - degli elettrodomestici e relativi accessori venduti assieme agli elettrodomestici risultanti non conformi nella fabbricazione o nei materiali durante i seguenti periodi di tempo:

- per un periodo di 24 ventiquattro mesi decorrenti dalla data di acquisto (farà fede scontrino o fattura), quanto agli elettrodomestici;
- per un periodo di 6 (sei) mesi decorrenti dalla data di acquisto, come sopra determinata, quanto agli accessori venduti assieme agli elettrodomestici.

2. Esclusione dalla garanzia convenzionale:

La garanzia NON copre i difetti derivanti da:

- 1) Mancato rispetto delle istruzioni per l'uso corretto del dispositivo.
- 2) Collegamento a dispositivi non in dotazione e/o utilizzo di batterie e/o accessori non originali.
- 3) Modifiche o riparazioni effettuata da persone non autorizzate dal produttore.
- 4) Modifica, regolazione o alterazione di software o hardware effettuata da persone non autorizzate dal produttore.
- 5) Danni al prodotto derivanti da maltempo (quali per esempio fulmini), incendi, umidità, infiltrazione di liquidi o alimenti, prodotti chimici, download di file, eventi accidentali, ad alta tensione, corrosione, ossidazione. all'elettrodomestico.

Inoltre, come si è già detto, la garanzia convenzionale non copre il prodotto e relativi accessori che non siano immessi nel mercato italiano, nella Repubblica di San Marino o Città del Vaticano da NECCHI.

3. A chi rivolgersi per l'erogazione del servizio di Garanzia Convenzionale

Il Consumatore potrà effettuare richiesta di assistenza tecnica compilando l'apposito modulo al seguente indirizzo: <http://www.customercare.necchi.it>

In alternativa, il Consumatore potrà contattare il servizio di assistenza tramite il rivenditore presso il quale ha acquistato il prodotto.

4. Disponibilità delle presenti condizioni di Garanzia Convenzionale

Le presenti condizioni di Garanzia Convenzionale sono pubblicate sul sito WEB al seguente indirizzo

<http://www.necchi.it/> e sono dal medesimo scaricabili.

DICHIARAZIONE DI CONFORMITA'

ASPIRAPOLVERE SENZA FILO COD. NH11B-01, NH11B-02, NH11B-03



La Dichiarazione di Conformità completa è disponibile presso:

BTV S.r.l - Sede Legale: Lungotevere dei Mellini, 44, Scala Valadier 2/B, 00193 - Roma (RM)

Prodotto fabbricato in Cina

“NECCHI” è un marchio distribuito da BTV S.r.l - Sede Legale: Lungotevere dei Mellini, 44, Scala Valadier 2/B, 00193 - Roma (RM)

INTRODUCTION

Thank you for choosing the NH11B, the NECCHI cordless vacuum cleaner which, thanks to its performance and ergonomic design will help you in your daily home cleaning.

Please read this manual carefully on how to use the NH11B in the best way, and keep it for future use.

NOTE:

NECCHI reserves the right to make improvements to the product without prior notification

PACKAGE CONTENTS:

- NH11B
- User manual, safety and legal guarantee

SAFETY-RELATED INFORMATION**WARNING**

Please pay attention to these guidelines, as the manufacturer accepts no liability if the user does not follow the following recommendations or uses NH11B improperly.

To avoid potentially fatal electric shocks:

- Do not charge or use the appliance outdoors.
- Arrange for repairing to be carried out only by specialist workshops. Under no circumstances should you open the appliance by yourself. Interference that are not carried out by a specialist workshop could lead to physical injuries.
- Before switching the hand vacuum cleaner on, ensure that the mains voltage corresponds to the voltage indicated in the technical data for the appliance.
- Never touch the power supply or the appliance with wet or damp hands.
- Do not use the adapter with an extension cable; connect the power adapter directly to a power socket.

To avoid the risk of injury:

- Do not change any accessories while the appliance is switched on.
- Do not use the handheld vacuum cleaner for vacuuming up sharp objects or glass shards.
- Never vacuum up burning matches, glowing ashes or cigarette butts.
- Do not use the handheld vacuum cleaner for vacuuming up chemical products, stone dust, gypsum, cement or similar particles.
- Do not use the handheld vacuum for vacuuming up liquid, water or similar particles.
- This appliance is not suitable for use with inflammable and explosive substances or chemical and aggressive liquids.
- Always store the appliance indoors. To prevent accidents, keep the appliance in a dry location when it is not in use.
- Under extreme conditions, leaks in the battery cells may occur. In the event that battery fluid comes into contact with skin or eyes, the affected area must be rinsed off with water immediately. Contact a physician.
- This appliance can be used by children aged from 8 years old and above persons with reduced physical, sensory or mental capabilities or lack of experience and knowledge if they have been given supervision or instruction concerning use of the appliance in a safe way and understand the hazards involved. Children shall not play with the appliance. Cleaning and user maintenance shall not be made by children without supervision.

Tips for safety:

- Use only accessory parts recommended by the manufacturer.
- The adapter may not be used for other purposes. Never carry the wall holder or the adapter by the cable. Do not pull on the cable when you want to move the appliance.
- Always grip the power plug to disconnect the adapter from the power supply.
- Always be sure to keep the hand vacuum away from heating elements, ovens or other heated appliances and surfaces.
- Always make certain that the ventilation slits are open. A blocked ventilation circuit can result in overheating and damage to the appliance.
- This product contains rechargeable batteries. Do not throw the batteries into a fire and do not subject them to high temperatures.

There is the risk of an explosion!

- Take special care when using the handheld vacuum on stairs.
- Do not use the handheld vacuum without the dust filter inserted.

Do not use the adapter for a different product and do not attempt to charge this appliance with a different charging station. Use only the charging station supplied with this appliance.

Overview of the appliance

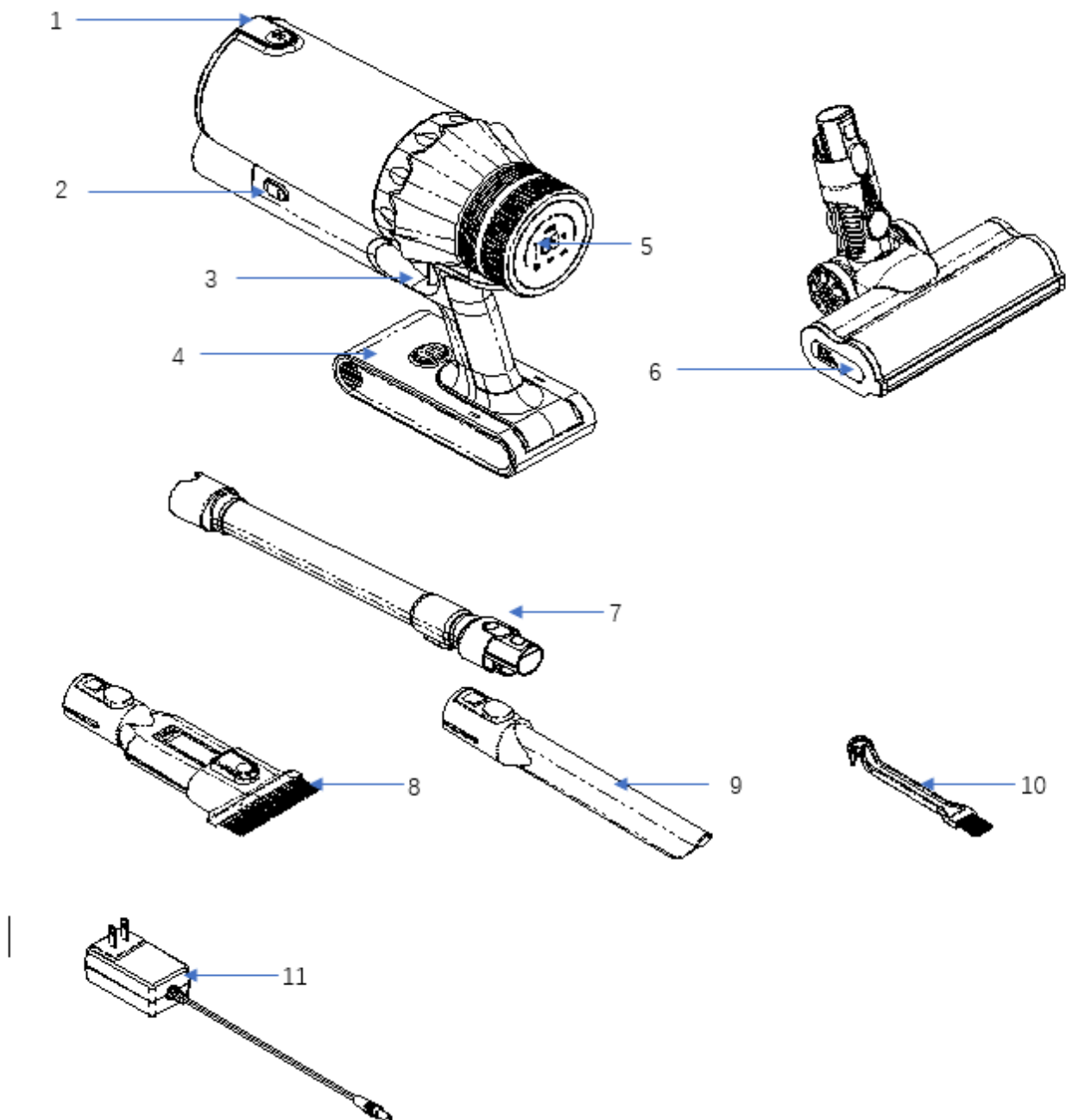

1、 Dust empty release button	2、 Dust cup release button	3、 ON/OFF Switch	4、 Battery pack	5、 Smart Display
6、 Motorized power brush	7、 Electric Pipe	8、 2 in 1 brush	9、 Crevice Nozzle	10、 Clean brush
11、 Adaptor				

Operation Instructions

Unit Assembly

Note: Ensure that the handheld vacuum cleaner is not connected to the charger before assembling the electric pipe.

1. Take out of handheld vacuum cleaner, electric pipe and floor brush.

2. Connect the floor brush with the electric pipe.

Please insert the electric pipe into the floor brush, you will hear the "click" when the pipe is assembled rightly.

3. Connect the unit with the electric pipe.

Please insert the electric pipe into the unit, you will hear the "click" when the pipe is assembled rightly.

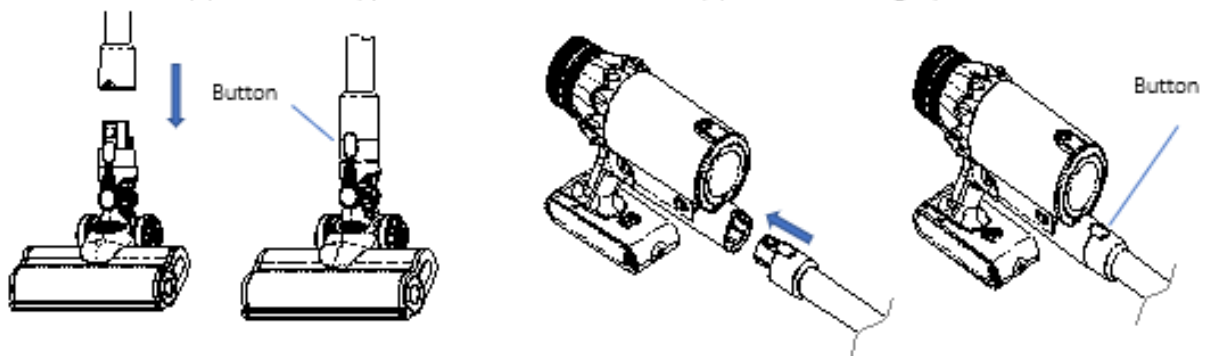

Disassembly of battery pack

Press the battery pack release button and pull it according to the direction on the pic below.

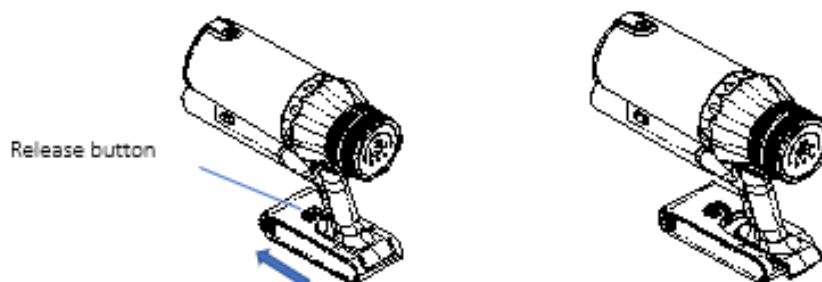

Accessories assembly

Please insert the accessory into the unit, you will hear the "click" when the accessory is assembled rightly.

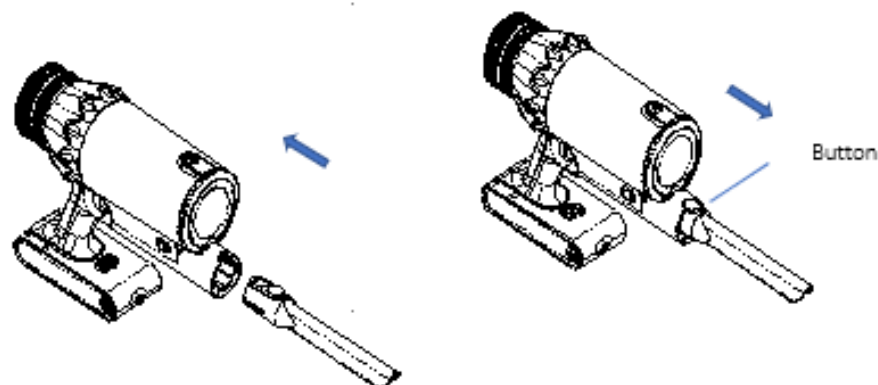

Unit ON/OFF

Note: Please take out of the charger before using the vacuum cleaner. If the vacuum cleaner is charging or low battery status, the vacuum cleaner will not work.

Press the Power Button, the unit is ON; press it again, it is OFF.

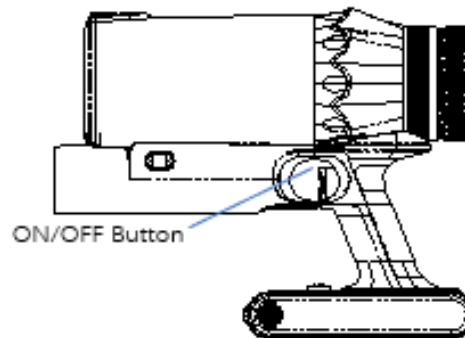

Operation and Function of the digital display

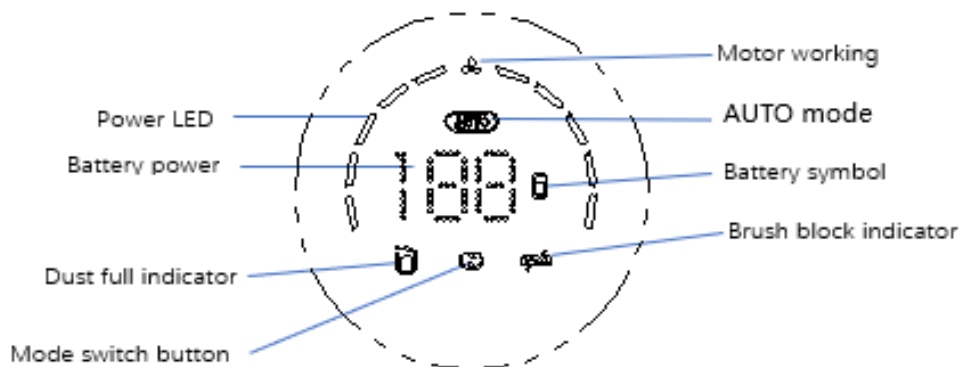

Mode switch : Touch the mode switch button, ECO mode-Mid mode-MAX mode-AUTO mode.

Auto mode: Power adjust automatically by the infrared direction from the suction hole.

Auto mode display: The LED AUTO is on(Green light) when the unit is in Auto mode.

Brush error display: The LED brush error lock is flashing when the brush is locked by some foreign matter need to be cleaned. And the unit is OFF.

Dust full display: The red light is flashing when the dust is full. The dust cup needs to be cleaned.

Battery power: It is showing the digital number when the unit is charging or working. The battery power is full when the number is showing '100' .

Battery symbol: It is flashing when the unit needs to be charged; blue light is flashing when charging, stay blue light when it is fully charged.

The display will be off about 10 minutes after the unit was fully charged.

Battery status indicator

Charging battery pack separately: The blue light will blink when charging, blue light is on all the time when the power is full.

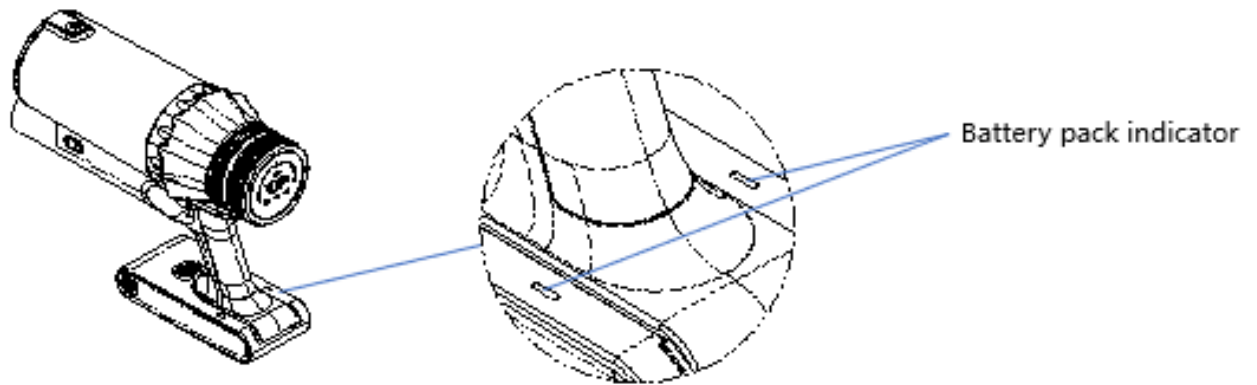

Charging your vacuum cleaner

Note: The handheld vacuum cleaner will not work when it's charging with charger.

1. Place the unit or handheld vacuum cleaner near an electrical power outlet and plug in the charger.
2. Connect the charger to the charging socket. The battery status indicator lamp will dynamically shine to indicate that the vacuum cleaner is properly connected to the charger and that the unit is being charged.
- 3 When it's fully charged, '100' will be shown on the display screen and the blue light on the battery pack is permanent on. The screen will shut off 10 minutes after fully charged.

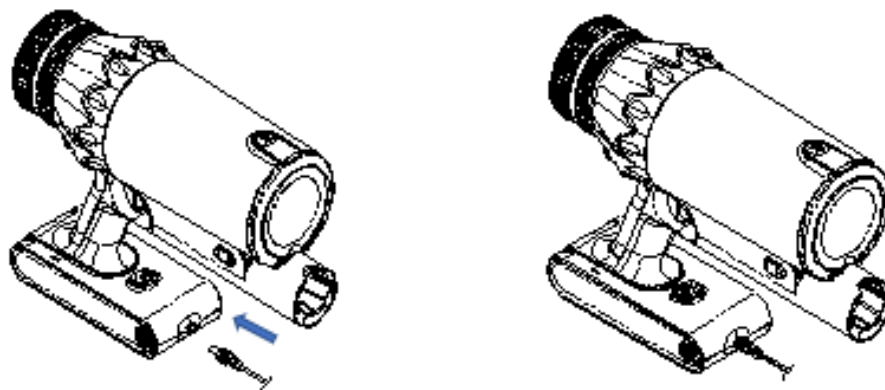

Dust cup Assembly

Press the button and take out the dust cup from the correct direction.

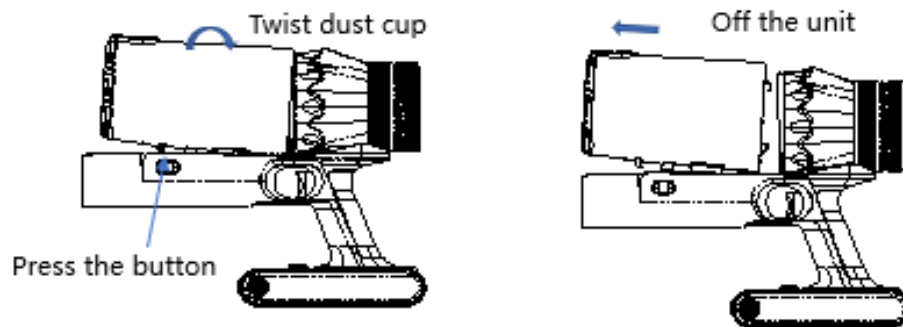

Put the dust cup to the unit from the correct direction and press it down when hear 'click' .

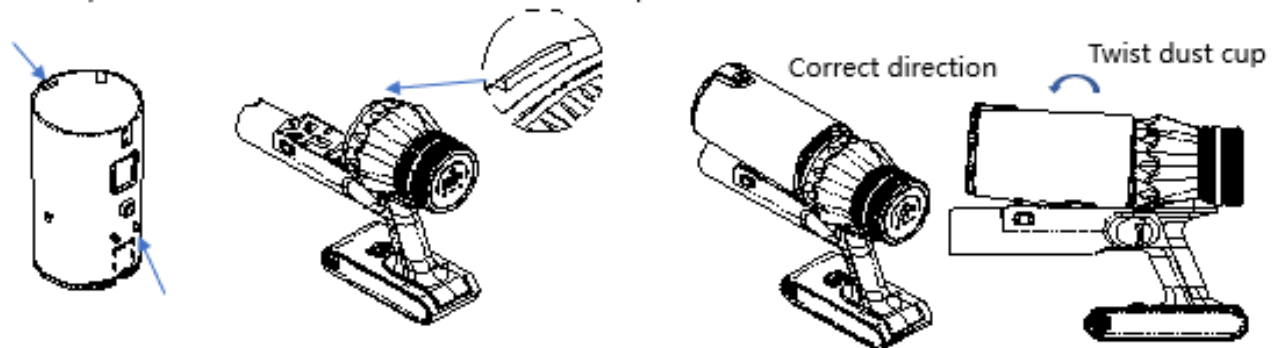

Empty the dust cup

Note: To get the best performance, empty the dust container and clean the dust filter after 5 cleanings.

Press the dust release button, empty the dust cup and then close the bottom cover.

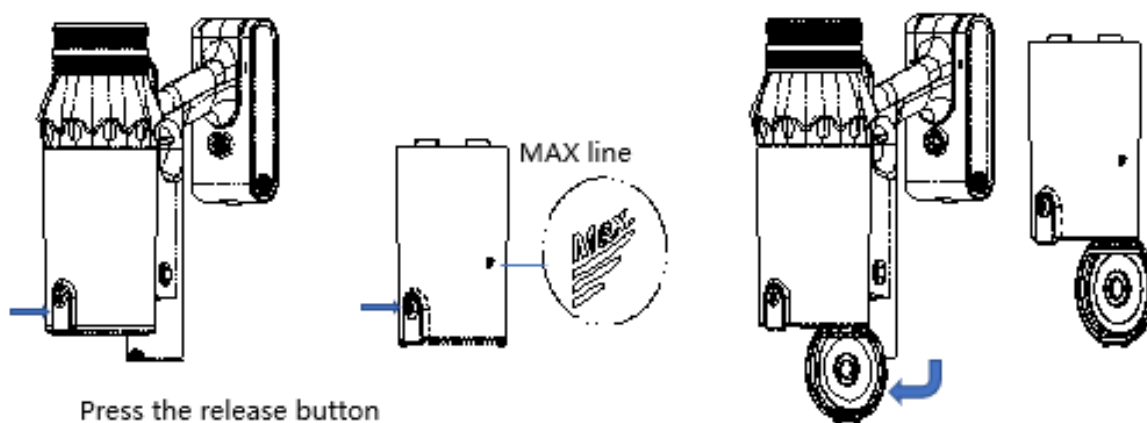

Clean the dust container & dust filter

1. Hold the filter and remove from the dust cup.
2. Separate the second filter from the cone.
3. Clean the filters with the water and then air dry only.

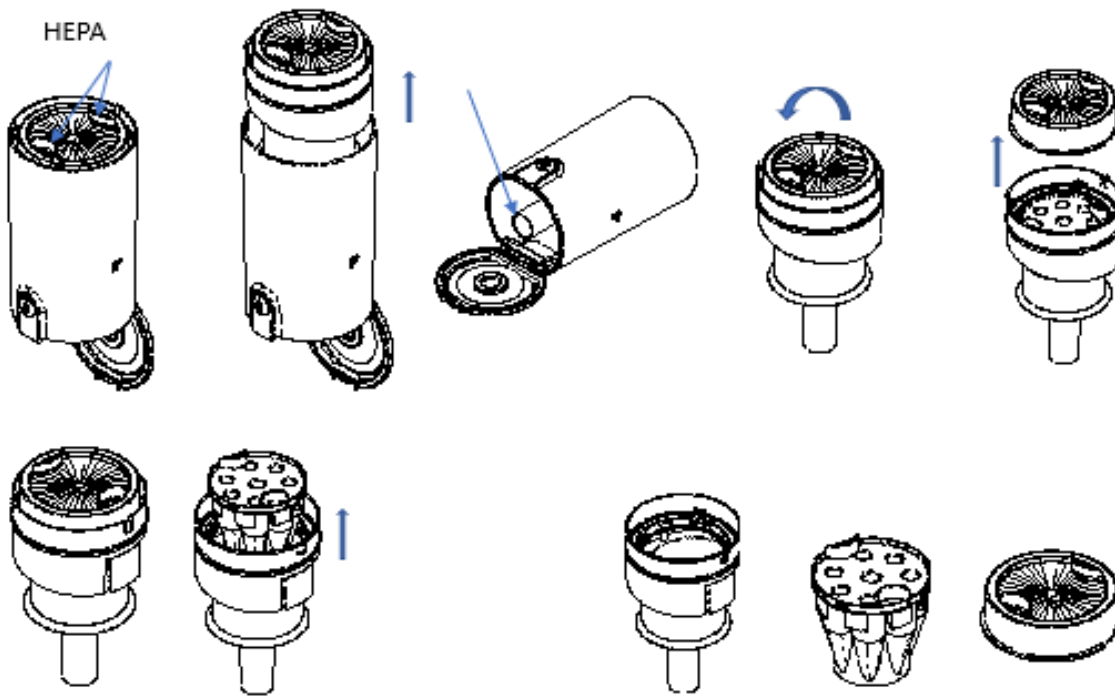

Filters assembly

⚠ WARM: Make sure the filters assembled rightly, otherwise, the fine dust will come into the motor and destroy it.

1. Fix the filters into the dust cup.
2. Make the right way to fix the filters as below.

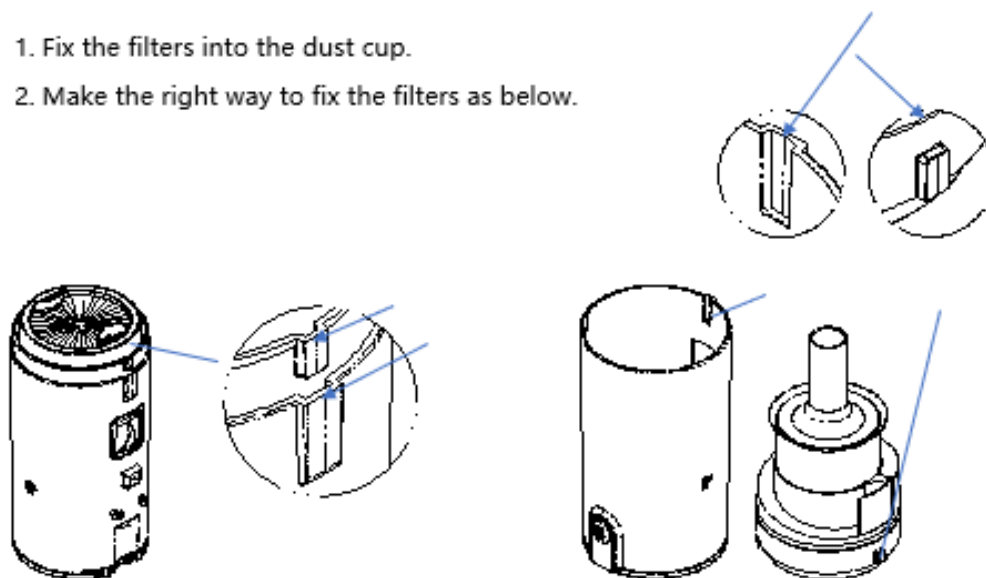

Clean the power brush

Note: Please remove the floor brush from the unit before cleaning the power floor brush.

1. Release the button and separate the roller as below.
2. Release the button and pull it out.
3. Rotated the cover and pull out the roller.

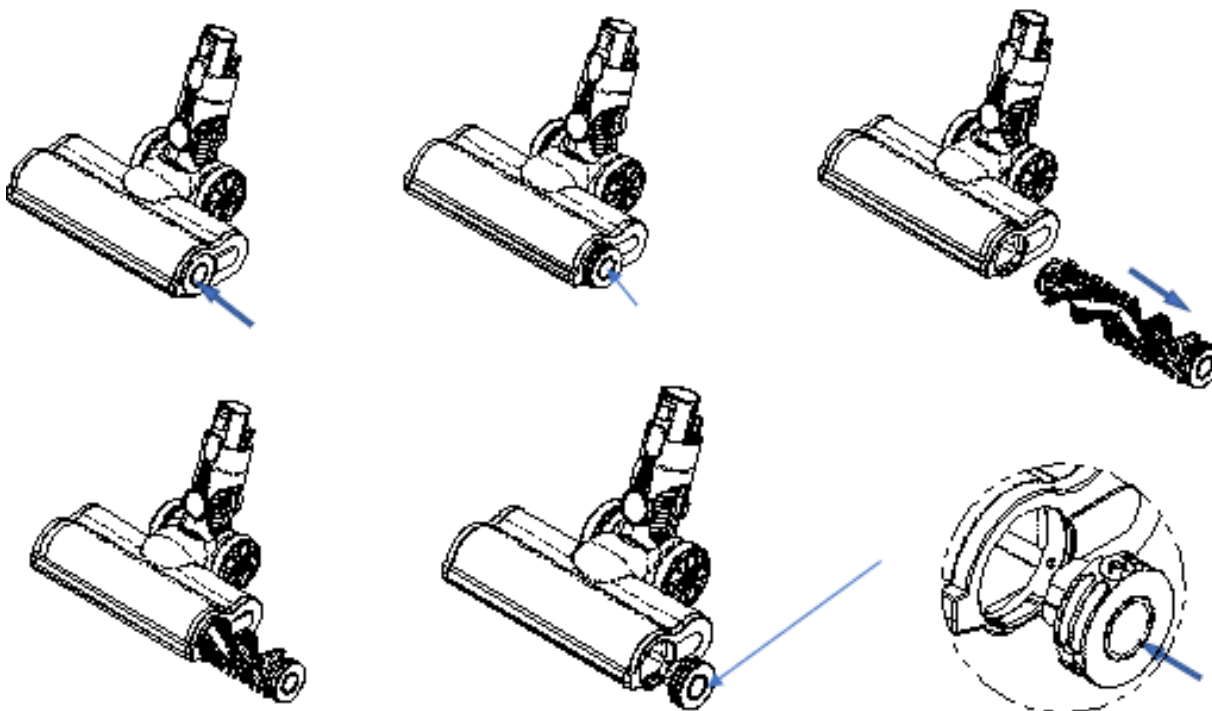

Daily Maintenance

1. All the maintenance must be held after the unit was shut off.
2. Clean the dust cup regularly to avoid any problems.
3. It is recommended that the HEPA filter will be replaced every 3 to 6 months depending on usage to ensure best performance of the vacuum cleaner.
4. Dry storage.
5. No heavy things on the unit.

The user can correct the unit once something happens as below:

Note: Please turn off the vacuum cleaner once something happens as below to avoid any danger.

Problem	Reason	Solution
Cannot work	No power	Charge the battery.
	No battery pack	Assemble the battery pack.
	Something broken inside	Take it to the after-sale service.
Unusual noise	Full dust, blocked the air hole	Clean the dust cup.
Low suction	Full dust or block in dust cup	Clean the dust cup.
	Low power	Charge the unit.
Dust leakage	Filter broken	Change the new filter.
	No filter	Fix the filter on it.
No charge	No adaptor into the power	Plug the adaptor.
	Adaptor not in the socket of the unit	Put the adaptor into the socket.
	Adaptor broken	Change the adaptor.
	Broken inside the unit	Take it to the after-sale service.

TECHNICAL DATA COD. NH11B-01

Power: 120W
Motor: DC
Battery: Li-ion 22,2V, 2000mAh
Multicyclon technology with hepa filter
Dust container capacity: 0,6 L
Working time: up to 40'
Charging time: 4-4,5h
Noise level: ≤78 dBA
Product dimensions: 329*105*247mm
Net weight 2,6 Kg – Gross weight 3,2 Kg

TECHNICAL DATA COD. NH11B-02

Power: 250W
Motor: BLDC
Battery: Li-ion 25,9V, 2000mAh
Multicyclon technology with hepa filter
Dust container capacity: 0,6 L
Working time: up to 45'
Charging time: 4-4,5h
Noise level: ≤76 dBA
Product dimensions: 329*105*247mm
Net weight 2,6 Kg – Gross weight 3,2 Kg

TECHNICAL DATA COD. NH11B-03

Power: 500W
Motor: BLDC
Battery: Li-ion 29,6V, 2000mAh
Multicyclon technology with hepa filter
Dust container capacity: 0,6 L
Working time: up to 50'
Charging time: 4-4,5h
Noise level: ≤80 dBA
Product dimensions: 329*105*247mm
Net weight 2,6 Kg – Gross weight 3,2 Kg

INFORMATION TO USERS OF DOMESTIC EQUIPMENT

PRODUCT DISPOSAL AT THE END OF LIFE

Pursuant to Legislative Decree No. 49 of 14 March 2014 "Implementation of Directive 2012/19/EU on waste electrical and electronic equipment (WEEE)".



The symbol of the crossed-out wheeled bin on the equipment indicates that the product at the end of its useful life must be collected separately from other waste. The user must, therefore, deliver the equipment intact of its essential components at the end of its useful life to the appropriate separate collection centers for electronic and electrotechnical waste, or return it to the retailer when purchasing new equipment of an equivalent type, on a one-to-one basis, or 1-to-zero for equipment with a longer side of less than 25 cm.

Adequate separate collection for the subsequent sending of the discharged equipment for recycling, treatment and environmentally compatible disposal helps to avoid possible negative effects on the environment and health and favors the recycling of the materials of which the equipment is composed. Unauthorized disposal of the product by the user entails the application of administrative sanctions pursuant to Legislative Decree No. 49 of 14 March 2014.

WARRANTY AND TECHNICAL ASSISTANCE

LEGAL WARRANTY

The products marketed by NECCHI in Italy are covered by the free legal guarantee provided for in favor of consumers, i.e. non-professional purchasers, under articles 128 to 135 of the Consumer Code (Legislative Decree 06/09/2005 no. 206).

The statutory warranty lasts for 24 months from the date of delivery to the consumer as understood above and is provided by the seller, i.e. the party who supplied him with the product, to whom the consumer must therefore turn.

By virtue of the statutory warranty, the consumer may request the seller, at its option, (1) to repair the goods or (2) to replace them, free of charge in either case, unless the remedy requested is objectively impossible or excessively onerous compared to the other, as regulated in Art. 130 para. 4.

Alternatively, if one of the following situations occurs, the consumer may request, at his or her choice, (3) an appropriate price reduction or (4) termination of the contract:

- (a) repair and replacement are impossible or excessively expensive;
- (b) the seller has not repaired or replaced the goods within a reasonable period of time
- (c) the replacement or repair previously carried out caused significant inconvenience.

In determining the amount of the reduction or the sum to be refunded, the use of the property shall be taken into account.

LEGAL AND ADDITIONAL CONVENTIONAL WARRANTY ON PRODUCTS MARKETED BY NECCHI IN ITALY

In addition to the legal guarantee in favor of consumers, i.e. non-professional purchasers, provided for in Articles 128 to 135 of the Consumer Code (Legislative Decree No. 206 of 06/09/2005), whose rights recognized to consumers remain in any case firm and unaffected

"NECCHI" which is a trademark of BTV S.r.l - Registered Office: Lungotevere dei Mellini, 44, Scala Valadier 2/B, 00193 - Rome (hereinafter NECCHI) provides the consumer, on the products it markets in Italy, Republic of San Marino and Vatican City, with its own conventional warranty as defined below:

1. Subject matter and duration of the contractual guarantee

The conventional warranty covers "All models of household appliances marketed by NECCHI, and their accessories".

The conventional guarantee consists of free repair and/or replacement - at NECCHI's option - of household appliances and accessories sold together with household appliances that are found to be faulty in manufacture or materials during the following time periods:

- for a period of 24 twenty-four months starting from the date of purchase (receipt or invoice shall serve as proof), as far as household appliances are concerned;

- for a period of 6 (six) months from the date of purchase, as determined above, with respect to accessories sold with the appliance.

2. Exclusion from conventional warranty:

The guarantee does NOT cover defects arising from:

- 1) Failure to comply with the instructions for the correct use of the device.
- 2) Connection to devices not supplied and/or use of non-original batteries and/or accessories.
- 3) Modifications or repairs carried out by persons not authorized by the manufacturer.
- 4) Modification, adjustment or alteration of software or hardware by persons not authorized by the manufacturer.
- 5) Damage to the product resulting from bad weather (e.g. lightning), fire, moisture, seepage of liquids or food, chemicals, file downloads, accidental events, high voltage, corrosion, oxidation.

Furthermore, as mentioned above, the conventional warranty does not cover the product and its accessories that are not placed on the Italian market, in the Republic of San Marino or Vatican City by NECCHI.

3. Who to contact for the provision of the Conventional Guarantee service

The consumer may make a request for technical assistance by filling in the appropriate form at the following address:
<http://www.customercare.necchi.it>

Alternatively, the consumer may contact the service department via the dealer from whom he purchased the product.

4. Availability of these Conventional Guarantee Conditions

These Conventional Guarantee Conditions are published on the website at the following address
<http://www.necchi.it/> and are downloadable from it.

DECLARATION OF CONFORMITY

VACUUM CLEANER COD. NH11B-01, NH11B-02, NH11B-03



The complete Declaration of Conformity is available at:

BTV S.r.l - Registered Office: Lungotevere dei Mellini, 44, Scala Valadier 2/B, 00193 - Rome (RM)

Made in China

"NECCHI" is a trademark distributed by BTV S.r.l

Registered Office: Lungotevere dei Mellini, 44, Scala Valadier 2/B, 00193 - Roma (RM)

